

計畫書撰寫說明及計畫書格式

1. 請以 A4 規格紙張直式橫書（由左至右），由目錄頁起編頁碼，總頁數以 50 頁為限(不含附件)。
2. 表格長度如不敷使用時，請自行調整。
3. 請依計畫書格式之目錄架構撰寫計畫書，請勿刪除任一項目，遇有免填之項目章節內請以「無」註明，表格內請以「-」註明。
4. 各項市場調查資料應註明資料來源及資料日期。
5. 各項資料應注意前後一致，按實編列或填註。
6. 封面請使用淺綠色。(色號：#252)
7. 灰字括弧符號說明部分請自行刪除。
8. 金額請以（新台幣）千元為單位，小數點下 4 捨 5 入計算。
9. 公司曾申請相關政府計畫（結案、退件、不推薦、公司自行撤件等），請提供「申請紀錄說明」資料。

申請紀錄說明(若無請填寫無)

一、曾經參與政府相關研發計畫之實績

近3年曾經參與之下列計畫並經核定通過：

A.產業升級創新平台輔導計畫、B.主導性新產品開發計畫、C.創新應用服務研發計畫、D.A⁺企業創新淬煉計畫(或原業界開發產業技術計畫及創新科技應用與服務計畫)、E.其他研發計畫等(請說明計畫類型,如:小型企業創新研發計畫(SBIR計畫)、新傳四-協助傳統產業技術開發計畫、科學工業園區創新技術研究發展計畫、新聞局、文建會、農委會或其他政府單位補助計畫...)

(輔導單位與受輔導單位請分開表列)

計畫類別 (A.B.C.D.E)	計畫名稱	執行期間	核定計畫經費(千元)		計畫執行效益(請具體說明計畫執行前後之差異與效益)
			計畫總經費	政府補助經費	

二、目前申請中之計畫

金額單位：千元

No.	申請日期	補助機關	計畫名稱	執行期間	申請補助款	申請總經費
1						
2						

註:若該計畫屬聯合申請請註明該公司名稱

三、近3年曾申請未通過之計畫說明

計畫名稱	申請年度	未通過原因	計畫類別
		<input type="checkbox"/> 退件 <input type="checkbox"/> 撤件 <input type="checkbox"/> 不推薦	<input type="checkbox"/> 產業升級創新平台輔導計畫 <input type="checkbox"/> 主導性新產品開發計畫 <input type="checkbox"/> 創新應用服務研發計畫 <input type="checkbox"/> A ⁺ 企業創新淬煉計畫

四、本次申請計畫與前次申請之差異說明

	前次	本次
計畫名稱		
計畫內容		

填表說明：

- 「計畫內容」欄請註明計畫書章節(如:技術目標、預期效益、計畫架構.....等)。
- 若技術項目不同,請概述本次及上次申請之技術內容,若相似,請說明計畫書之主要差異

書背(側邊)格式

106年度智慧機械產業接軌國際推動計畫輔導計畫書(草案)

輔導單位：(公司名稱)

經濟部工業局
109年度智慧機械產業接軌國際推動計畫
輔導計畫書
(草案)

輔導計畫名稱：

輔導單位：

受輔導單位：

執行期間： 自109年○○月○○日至109年○○月○○日

主辦單位：經濟部工業局

委辦單位：財團法人工業技術研究院

中華民國 109 年 ○ ○ 月 ○ ○ 日

輔導計畫摘要

金額單位：千元

輔導計畫名稱			
計畫期程	109 年 月 日 至 109 年 月 日 (共 個月)		
\	政府補助款	公司自籌款	計畫總經費
計畫經費(含稅)			
占總經費比重%			100.0%
輔導單位	名稱		
	地址		
	統一編號		
	員工人數(人)		
	實收資本額		
	108 年營業額		
受輔導單位	名稱		
	地址		
	統一編號		
	工廠登記證編號		
	員工人數(人)		
	實收資本額		
	108 年營業額		
計畫主持人 (輔導單位)	姓名		職稱
	公司電話		傳真
	行動電話		E-mail
計畫聯絡人 (輔導單位)	姓名		職稱
	公司電話		傳真
	行動電話		E-mail
計畫聯絡人 (受輔導單位)	姓名		職稱
	公司電話		傳真
	行動電話		E-mail

輔導計畫摘要(續)

一、公司簡介 (一) 公司名稱： (二) 公司地址： (三) 創立日期： (四) 負責人： (五) 資本額： (六) 員工人數： (七) 年營業額：(108 年) (八) 行業別： (九) 主要營業項目：					
二、計畫重點說明					
三、預期成果及效益(計畫結案後 3 年) 金額單位：千元					
量化 效益	計畫效益	項目	110 年	111 年	112 年
	經濟效益	年銷售量(案/臺)			
		年銷售額			
		公司年營收額			
		研發投資額			
		量產投資額			
		降低生產成本			
	技術 創新應用	人均產值			
		專利申請(件)			
		專利核准(件)			
	社會效益	衍生產品(件)			
		增加就業人數			
		創業育成(家)			
	學術成就	建教合作學校數(所)/人數			
		辦理學術活動(場)			
研究報告(篇)					
質化 效益					
四、計畫關鍵字：(請至少列出 3 項)					

填表說明：

1. 輔導單位與受輔導單位，各別填寫本表。
2. 結案後 3 年內須配合追蹤落實程度，並得於政府相關網站公開發布。
3. 請重點條列說明，並以 2 頁內為原則。
4. 請使用 12 點字撰寫本表。
5. 可自行新增項目，若無可填「無」或「-」，勿自行刪除表格。

目錄

頁次

壹、公司概況	
貳、緣起.....	
一、計畫背景說明	
二、應用情境說明	
三、計畫目標說明	
參、計畫內容.....	
一、計畫架構說明	
二、各分項實施方法說明.....	
三、各分項功能規格及驗證方法說明.....	
肆、預定實施進度及查核點	
一、實施進度	
二、查核點說明.....	
伍、預期成果及效益.....	
一、量化效益表.....	
二、質化效益說明	
陸、資源需求	
一、人力規劃	
二、經費需求	
三、材料清單	
四、委託技術服務清單	
柒、擬移交受輔導廠商之成果.....	

壹、公司概況(輔導單位與受輔導單位均須填寫)

一、背景說明

(一)公司簡介

1. 公司名稱：
2. 創立日期：____年____月
3. ____年實收資本額：_____千元
4. 負責人：
5. 上市上櫃狀況：上市 上櫃 公開發行 非公開發行

(二)經營狀況：說明主要經營之產品項目、銷售業績及市場占有率

金額單位：千元

公司主要 產品項目	民國 XX 年			民國 XX 年			民國 XX 年		
	產量 (單位)	銷售額	市場 占有率	產量 (單位)	銷售額	市場 占有率	產量 (單位)	銷售額	市場 占有率
合 計									
營業額(A)									
研發費用(B)									
(B)/(A)%									

填表說明：

1. 市場占有率係指全球市場，若低於 0.1% 免填。
2. 請將年度由近至遠，並自左向右序列。

(三)產品銷售方式

1. 銷售模式(如透過代理商、直銷、虛擬店面...)
2. 銷售據點及分布、主要客戶

(四)公司主要產品說明

(五)競爭分析比較

公司 比較項目	受輔導廠商 (產品名稱)	國內廠商 (產品名稱)	國外廠商 (產品名稱)
1.售價 (千元)			
2.上市時間			
3.功能規格比較 (含使用之通訊標準)			

4.市場占有率(%) (國內/美國/中國...請列明各國市場佔有率)			
5.主要客戶			
6.產品優勢 (如關鍵零組件掌握、品牌知名度、政府法令、特許...)			

填表說明：比較項目可依產品狀況自行調整。

二、經營理念與營造友善職場環境之規劃

(一)公司兩性平權政策及友善家庭之職場環境措施

(為鼓勵企業主重視兩性平權及友善家庭職場環境，請說明公司相關政策，如：建立性別意識並考慮性別敏感度、鼓勵女性充分參與決策過程、照顧不同性別或弱勢處境者..等。營造友善家庭職場環境之相關措施，如：)

1. 工作相關措施(如彈性工時、彈性工作地點等)
2. 家庭相關措施(如陪產假、托兒及托老照顧、家庭照顧假等，可列出相關給假天數)
3. 員工福利相關及友善措施(如家庭保險、緊急財政措施、員工子女獎學金等，可列出福利獎金與獎學金額度)
4. 工作以外的家庭友善措施(如年終旅遊、特別家庭日、社交聚會，可列出舉辦次數、頻率等)
5. 員工組成：

總人數	人	研發人員人數	人
男性主管人數	人	女性主管人數	人
男性員工人數	人	女性員工人數	人

(二) 公司對於「企業加薪/留才」或「建立專業認同獎勵」之具體作法(如所提計畫內容承諾提升企業內部員工待遇，或對於員工申請/獲得專利發明)

(三) 公司對於近 1 年內聘任志願役退伍軍人情形

貳、緣起

一、計畫背景說明

(請說明受輔導單位所屬產業現況及未來發展趨勢)

二、應用情境說明

(請說明受輔導單位目前的製造情境及問題，並比較說明本輔導計畫導入智慧製造解決方案後的情境，並述明欲導入之國際通訊標準與選擇此通訊標準之原因)

(一) 目前的製造情境及面臨問題(As-Is)：

(二) 導入智慧製造解決方案後的情境(To-Be)：(須針對申請須知中欲實現的智慧化功能進行描述)

(三) 導入之國際通訊標準與選擇此標準之原因：

三、計畫目標說明(請說明本輔導計畫最終要達成的目標)

參、計畫內容

一、計畫架構說明(須包括資安相關工作項目)

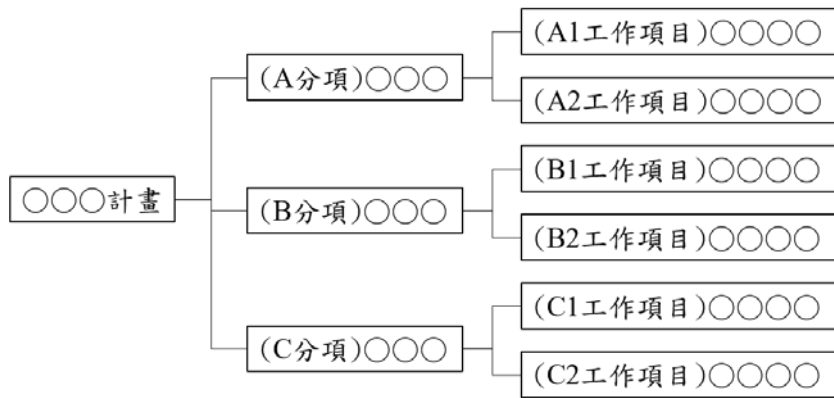

二、各分項實施方法說明(請以系統架構圖與文字來說明智慧製造解決方案導入之功能及用途，如何解決業者面臨的問題與需求)

三、各分項功能規格及驗證方法說明

	功能規格	驗證方法
(A分項)○○○	1. ○○○○ 2. ○○○○ 3. ○○○	1. ○○○○○○○○ 2. ○○○○○○○○ 3. ○○○○○○○○
(B分項)○○○		
(C分項)○○○		

肆、預定實施進度及查核點

一、實施進度

工作項目及預定進度	工作項目	月份										權重 %	人力分析 (人月)	
		2月	3月	4月	5月	6月	7月	8月	9月	10月	11月			
1					▲ 1.1								%	
2						▲ 2.1							%	
3								▲ 3.1					%	
4								▲ 4.1		▲ 4.2			%	
每月工作進度%													100%	合計：人月
累計工作進度%														
每月經費分配比率%														

填表說明：

1. 每一分項每3個月至少要有一個查核點。
2. 每月工作進度應標示於甘特圖之工作線上，且橫向之各月工作進度加總應與該項權重一致；縱向各項工作進度之每月進度加總應與每月工作進度一致。
3. 期中報告及期末報告不得列為分項工作。
4. 權重為工作量之比重與人月數無絕對關係。

二、查核點說明

編號	預定完成時間	查核點說明	佐證資料(產出文件/實體)
1.1		➤	➤
2.1		➤	➤
3.1		➤	➤
4.1		➤	➤
4.2		➤	➤

伍、預期成果及效益

一、量化效益表

(請說明藉由執行本輔導案，輔導單位及受輔導單位可呈現之個案量化效益，如經濟效益、技術創新應用、社會效益、學術成就、生產效率等方面；另，下表所列之效益項目，應補充相關評估方法與計算公式，供審查委員參考)

輔導單位：

金額單位：千元

計畫效益	項目	輔導前	110年	111年	112年
經濟效益	年銷售量(案/臺)	-			
	年銷售額	-			
	毛利率(%)	-			
	投資金額	-			
	內外銷比重				
	銷售地點				
	行銷方式(OEM、ODM、或自有品牌比重)				
	市場占有率(%)				
	公司年營收額				
	研發投資額				
	量產投資額				
	降低生產成本				
	提高生產效率(%)				
	人均產值				
技術創新應用	專利申請(件)	-			
	專利核准(件)	-			
	衍生產品(件)	-			
	投入研發費用				
社會效益	增加就業人數				
	培訓員工智機職能(人)				
	創業育成(家)				
	建教合作學校數(所)/人數				
學術成就	辦理學術活動(場)	-			
	研究報告(篇)	-			

填表說明：可自行新增項目，若無可填「無」或「-」，勿自行刪除表格。

受輔導單位：

金額單位：千元

量化 效益	計畫效益	項目	輔導前	110年	111年	112年
	經濟效益	年銷售量(案/臺)	-			
		年銷售額	-			
		毛利率(%)	-			
		投資金額	-			
		內外銷比重				
		銷售地點				
		行銷方式(OEM、ODM、或自有品牌比重)				
		市場占有率(%)				
		公司年營收額				
		研發投資額				
		量產投資額				
		降低生產成本				
		提高生產效率(%)				
	人均產值					
技術 創新應用	專利申請(件)	-				
	專利核准(件)	-				
	衍生產品(件)	-				
	投入研發費用					
社會效益	增加就業人數					
	培訓員工智機職能(人)					
	創業育成(家)					
	建教合作學校數(所)/人數					
學術成就	辦理學術活動(場)	-				
	研究報告(篇)	-				

填表說明：可自行新增項目，若無可填「無」或「-」，勿自行刪除表格。

受輔導單位：

金額單位：千元

計畫 效益	項目	輔導前	110年	111年
生產 效率	<input type="checkbox"/> 提高稼動率(%) (廠商自定義)			
	<input type="checkbox"/> 提高設備時間可動率(Availability)(%)			
	<input type="checkbox"/> 提高性能效率(Performance Rate)(%)			
	<input type="checkbox"/> 提高良率(Quality Rate)(%)			
	<input type="checkbox"/> 提高設備產量比例(%)			
	<input type="checkbox"/> 提高設備生產數量-設備製造商			
	<input type="checkbox"/> 縮短計算報價成本之時間(%)			
	<input type="checkbox"/> 縮短處理生產資訊之時間(%)			
	<input type="checkbox"/> 縮短排除設備故障之時間(%)			
	<input type="checkbox"/> 縮短維護設備導致停機之時間(%)			

	<input type="checkbox"/> 縮短製程空窗之時間(%)			
	<input type="checkbox"/> 減少能耗成本(千元或%)			
	<input type="checkbox"/> 提高設備售價金額(%)-設備製造商			
	<input type="checkbox"/> 增加設備訂單銷量(%)-設備製造商			
其他	(自行填列其他未列舉之計畫效益)			

填表說明：

1. 有關生產效率之效益項目部分，若本案有達成上表列舉之相關效益，請自行勾選後再填寫相關效益數值。
2. 針對成本效益、生產效率與其他效益項目應補充說明其計算方法。

二、質化效益說明

(一)對公司之影響

(如研發能量建立、研發人員質 / 量提升、研發制度建立、跨高科技領域、技術升級、國際化或企業轉型、銷售或市占提昇、品牌建立或毛利增加等)

(二)對國內產業發展之影響及關聯性

(如辦理示範觀摩活動以加速產業智慧升級轉型、技術建立產業創新經營模式、替代進口值、提升出口產值、出口市場多元化等)

(三)促成社會國家之影響 (社會國家效益)

(如生態環境保護及污染防治、公安衛生防護等)

陸、資源需求

一、人力規劃

姓名	最高學歷	經歷及工作年資	職級	在本計畫所擔任之職務/內容	投入人月數
(範例) XXX	國立A大學 B研究所 碩士	經歷描述 10年	研究員	計畫主持人/計畫 進度與實際執行 項目控管	5.5

填表說明：

1. 本案為輔導案，僅輔導廠商人力可列為人月數規劃，受輔導廠商不得列入人月數。
2. 職級欄位僅以研究員、副研究員、助理研究員等3項職級編列，請依據「經濟部及所屬機關委辦計畫預算編列基準-推廣服務類」進行職級轉換。
3. 「經濟部及所屬機關委辦計畫預算編列基準」參考網站
(https://www.moea.gov.tw/mns/doa/content/ContentDesc.aspx?menu_id=4585)。

二、經費需求

此表已連結"excel"以利換算，填寫時委員會評估合理性，請務必符合邏輯，"備註"部分請務必填寫

單位：千元

科目	政府款	自籌款	合計	經費占比
一、直接薪資				
二、管理費用				
三、其他直接費用(合計)				
1. 人事費				
2. 旅運費				
3. 材料費(詳如材料費清單)				
4. 維護費	0	0	0	0
5. 業務費				
四、公費	0	0	0	0
五、營業稅(總計÷1.05)x5%				
總計				
經費占比				

填表說明：

1. 審查通過後，將依推動委員會核定金額填寫政府款及公司自籌款比例。
2. 核定總經費與政府補助款為含稅金額。
3. 直接薪資請符合編列之人力規劃，請依據「經濟部及所屬機關委辦計畫預算編列基準-推廣服務類」進行直接薪資計算。
4. 「經濟部及所屬機關委辦計畫預算編列基準」參考網站
(https://www.moea.gov.tw/mns/doa/content/ContentDesc.aspx?menu_id=4585)。
5. 申請計畫書(草案)須提供人力規劃、材料費清單、委託技術服務清單等表格供審核評估，正式簽約計畫書須明列2級以下各科目細項。

計畫總經費：○○○ 千元

(政府補助經費：○○ 千元，○○%；公司自籌款：○○ 千元，○○%)

三、材料費清單

單位：千元

品名	廠牌/公司	單位	單價	數量	總價
合 計					

填表說明：鼓勵廠商使用國產公司之材料與解決方案。

上面表格如多於欄位請刪除

四、委託技術服務清單(編列於業務費內)

單位：千元

項目名稱	廠牌/公司	單位	單價	數量	總價
合 計					

填表說明：

1. 鼓勵廠商使用國產公司之材料與解決方案。
2. 請明列委託技術服務公司名稱。

上面表格如多於欄位請刪除

柒、擬移交受輔導單位之成果

項次	成果項目	具體內容	數量	交付日期
1				
2				
3				
4				

填表說明：

1. 具體內容請依實際狀況選項填寫(如配方、流程、新產品等之種類、
及用途)。
2. 本表「擬移交受輔導單位之成果」，於正式簽約中，將對應為「移
交受輔導單位之成果」，請於正式簽
約前確認。
3. 移交受輔導單位之成果，作為本案輔導單位與受輔導單位結
算之依據。
4. 移交受輔導單位之成果之變更，須依據輔導計畫變更申請
表(「輔導計畫變更申請表」經核定
同意後，方得變更。

上面表格如多於欄位請刪除